



La gama Sensepoint de detectores de gases inflamables, tóxicos y oxígeno ofrece a los usuarios una solución económica para sus necesidades de supervisión de gases



Una sola compra

- Versiones disponibles para gases inflamables, tóxicos y oxígeno
- Adecuado para utilización en interiores y exteriores
- Estándar IP65

Tecnología de sensor demostrada

- Sensores electroquímicos Surecell™
- Cápsula catalítica resistente a los venenos
- Rápido y fiable
- Vida útil habitual entre 2 y 5 años

Certificación ATEX

- Cumple los estándares europeos más actuales
- Incluye la aprobación para zona peligrosa y de rendimiento
- Se puede utilizar para aplicaciones sin certificación

Fácil de usar

- Funcionamiento según configuración de fábrica
- Sustitución sencilla del sensor
- Formación mínima necesaria

Facilidad de instalación

- Caja de empalmes universal
- Una caja, tres entradas
- Compatible con los sistemas NPT y métrico
- Incluye una placa de continuidad de tierra para una mayor protección frente a RFI (interferencias de radiofrecuencia)

Gama de accesorios

- Carcasa de protección frente a las inclemencias del tiempo (IP66)
- Adaptador de flujo
- Embudo recolector

La gama Sensepoint de detectores de gases inflamables, tóxicos y oxígeno ofrece a los usuarios una solución económica para sus necesidades de supervisión de gases, tanto en interiores como en exteriores e incluso en atmósferas potencialmente explosivas. Se entrega con una caja de empalmes cableada de antemano, este detector se puede instalar utilizando un conducto o un cable blindado y prensaestopas, según las necesidades específicas de la aplicación.

Los detectores de gases inflamables y tóxicos Sensepoint están diseñados para su uso en atmósferas potencialmente explosivas y permiten un acceso sencillo a los terminales a través de la tapa abisagrada de la caja de empalmes. Deben instalarse siguiendo las directrices nacionales y utilizando un cable blindado homologado y prensaestopas o un conducto adecuados.

La caja de empalmes se entrega con una placa de continuidad de tierra para una mayor resistencia frente a los efectos de RFI, además, permite que el instalador elija entre una conexión 1/2", 3/4" o M20 a través de un conducto o un cable blindado y prensaestopas para cables con certificación Ex e. Los terminales son adecuados para su uso con un cable apantallado con una sección de 0,5 mm² (20 AWG) a 2,5mm² (14 AWG), según sea necesario para garantizar una tensión de funcionamiento mínima en el detector, en función de la longitud del cable instalado.

Los detectores de gases inflamables, tóxicos y oxígeno Sensepoint están diseñados para conectarse directamente a la gama de controladores Touchpoint de Honeywell Analytics.

Póngase en contacto con Honeywell Analytics para obtener más información.



Detalles de la instalación



Dimensiones

Los detectores de gases inflamables y tóxicos Sensepoint ofrecen de serie varios tamaños de entradas de cable y permiten una instalación rápida y sencilla a través de la tapa abisagrada de la caja de empalmes.

La caja de empalmes es adecuada para el montaje en cualquier superficie plana apropiada que sea capaz de soportar el peso de la unidad, de manera que, cuando se instale, el sensor quede en posición hacia abajo. Para el montaje en techos existe un soporte opcional disponible que permite este tipo de instalación.

El cable se puede introducir en las cajas de empalmes mediante un pasacables o un conducto a través de una o más posiciones en la parte superior o en los laterales de la unidad.

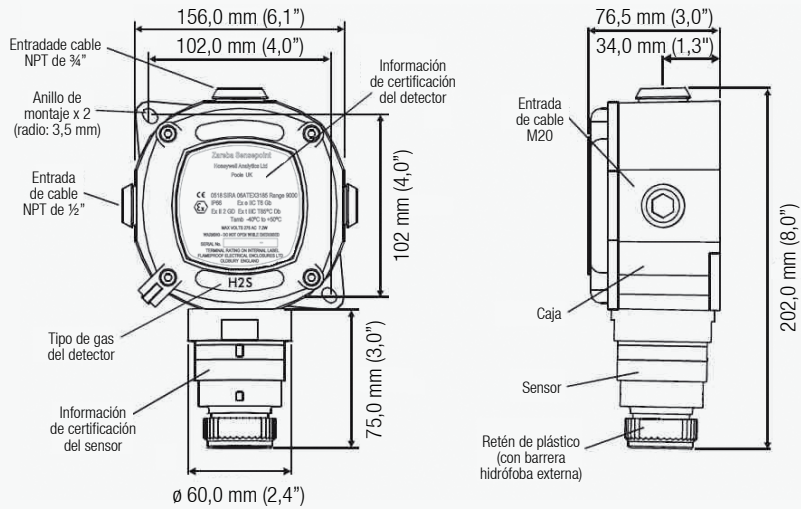

Versión para gases inflamables

Versión para gases tóxicos y oxígeno

Disposición de los terminales

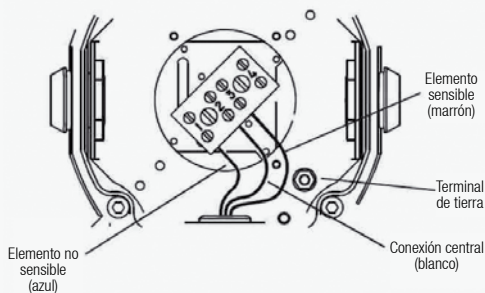

Disposición de los terminales

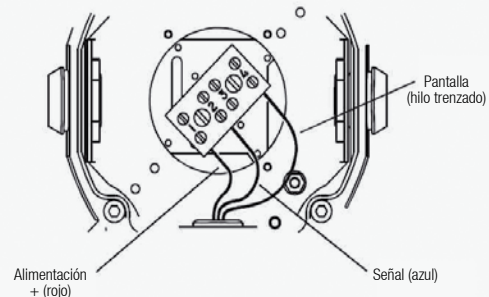

Conexiones eléctricas

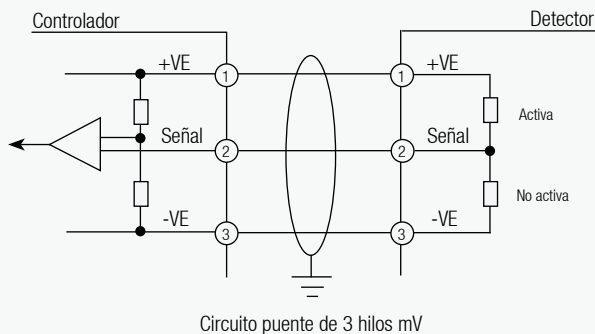

Conexiones eléctricas

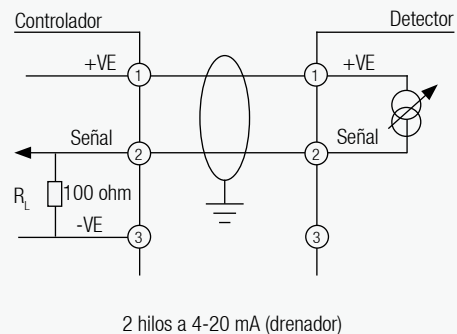

Resumen de especificaciones técnicas



Especificaciones generales

Utilización: Detector de gas de punto fijo y de bajo coste para la protección del personal y de la planta ante el riesgo de presencia de gases inflamables, tóxicos y oxígeno

Gases detectables

Gas	Rango de medición			Temperatura de funcionamiento*		
	Ident. Nombre	1#	2	3	Mín.	Máx.
F	Inflamable	0-100% LEL			-40 °C (-40 °F)	50 °C (122 °F)
O	Oxígeno	0-25% VOL			-15 °C (5 °F)	40 °C (104 °F)
C	Monóxido de carbono +	0-200 ppm	0-500 ppm		-20 °C (-4 °F)	50 °C (122 °F)
H	Sulfuro de hidrógeno +	0-50 ppm	0-20 ppm	0-100 ppm	-25 °C (-13 °F)	50 °C (122 °F)
G	Hidrógeno	0-1.000 ppm			-5 °C (23 °F)	40 °C (104 °F)
L	Cloro	0-5 ppm	0-15 ppm		-20 °C (-4 °F)	50 °C (122 °F)
S	Dióxido de azufre	0-15 ppm	0-50 ppm		-15 °C (5 °F)	40 °C (104 °F)
N	Dióxido de nitrógeno	0-10 ppm			-15 °C (5 °F)	40 °C (104 °F)
A	Amoniaco	0-50 ppm	0-1.000 ppm		-20 °C (-4 °F)	40 °C (104 °F)

+ Tecnología de detección SureCell™

*Rango estándar

*Comprobar la temperatura certificada

Aspectos de la fabricación

Características eléctricas	Inflamable (0-100% LEL)	Tóxicos y oxígeno	Caja de empalmes
	Puente mV de 3 hilos 2,9-3,5 V y 0,7 W Corriente constante: 200 mA	Alimentación por bucle de 2 hilos 4-20 mA (con pantalla) 16-30 V de CC y 0,9 W	Placa de continuidad de tierra Bloque de terminales BK4 (4 vías) 4 x 0,5 mm ² (20 AWG) a 2,5 mm ² (14 AWG) 1 x M20, 1 x ¾" NPT, 1 x ½" NPT
Material	Sulfuro de polifenileno (PPS)	Sulfuro de polifenileno (PPS)	Retardador del fuego de GFP
Peso	190 g	185 g (205 g de oxígeno)	600 g
Certificaciones	Ⓢ II 2 GD Ex d IIC T6 Gb Ex tb IIIC A21 Db IP67 T85°C (T _{amb} de -40 °C a +55 °C) o T = 100 °C (T _{amb} de -40 °C a +70 °C) o T = 135 °C (T _{amb} de -40 °C a +80 °C) Baseefa08ATEX0265X IECEX BAS08.0068X	Ⓢ II 2 GD Ex d ia IIC T4 Gb T _{amb} de -40 °C a +65 °C Ⓢ Ex tb IIIC A21 IP67 T = 135 °C Db Baseefa08ATEX0263X IECEX BAS08.0070X	Ⓢ II 2 GD Ex e IIC T6 Gb T _{amb} de -40 °C a +50 °C Ex t IIIC T = 85 °C Db IP66 Sira 06ATEX3185
Estándares aplicables	Este producto cumple las correspondientes normas CE siguientes: EMC según EN50270, inflamables según EN60079-29-1, tóxicos según EN445544 (solo H ₂ S)		

Aspectos medioambientales

Clasificación IP	IP65 estándar, IP66 con protección frente a las inclemencias del tiempo de acuerdo con la norma EN60529:1992
Temperatura de funcionamiento	En función del tipo de gas y de la certificación
Rango de humedad en funcionamiento	Continuo: 20-90% HR (sin condensación), intermitente: 10-99% HR (sin condensación)
Presión de funcionamiento	De 90 a 110 kPa
Condiciones de almacenamiento	Instrumento: de -40 °C a +50 °C (de -40 °F a +122 °F)

*Los productos para la detección de oxígeno solo deben usarse para detectar la reducción de oxígeno en el aire



Información de pedido



Información de pedido

P. e.g. SPSTAX **H** **1** = SPSTXX**H1**

TIPO DE GAS	RANGO
F Inflamable	1 } Consulte
O Oxígeno	2 } La tabla anterior
C Monóxido de carbono	3 } De gases detectables
H Sulfuro de hidrógeno	
G Hidrógeno	
L Cloro	
S Dióxido de azufre	
N Dióxido de nitrógeno	

Suministro estándar

Todos los detectores se entregan con una caja de empalmes, varias entradas de cable, placa de continuidad de tierra, tapa abisagrada y folleto de instrucciones, sellado todo en una bolsa de plástico, dentro de una caja de transporte

Detalles de envío

Dimensiones de la caja de transporte: 160 mm (6,3") (Al.) x 215 mm (8,5") (An.) x 80 mm (3,1") (Pr.)
Peso aproximado: 800 g

Accesorios opcionales

02000-A-1645	Alojamiento del flujo del gas de calibración (para gases inflamables y tóxicos)
00780-A-0160	Soporte de montaje de ángulo recto, para montaje en techos
02000-A-1640	Carcasa de protección frente a las inclemencias del tiempo para utilizar con el detector de gases inflamables, incluida una boquilla de gaseado remoto
02000-A-1635	Carcasa de protección frente a las inclemencias del tiempo para utilizar con el detector de gases tóxicos y oxígeno, incluida una boquilla de gaseado remoto
02000-A-1642	Embudo recolector para utilizar con el detector de gases inflamables

Equipo de calibración

Póngase en contacto con el representante de Honeywell Analytics



Nuestra Gama de Productos



Supervisión Fija de Gas

Honeywell Analytics ofrece una amplia gama de soluciones fijas de detección de gas para distintos sectores y aplicaciones, tales como: Instalaciones comerciales, aplicaciones industriales, fabricación de semiconductores, centrales eléctricas e instalaciones petroquímicas.

- » Detección de oxígeno y gases inflamables y tóxicos (incluidos gases poco comunes)
- » Empleo innovador de cuatro tecnologías fundamentales de detección: cinta de papel, celda electroquímica, perla catalítica e infrarrojos
- » Capacidad para detectar hasta partes por billón (ppb) o porcentaje por volumen (%v/v)
- » Soluciones rentables que cumplen las normativas

Supervisión Portátil de Gas

Cuando se trata de la protección personal frente a los peligros por gases, Honeywell Analytics cuenta con una amplia gama de soluciones fiables recomendadas para su uso en espacios reducidos o cerrados. Entre ellas se incluyen las siguientes:

- » Detección de gases inflamables, tóxicos y oxígeno
- » Detectores personales de un solo gas, que lleva el individuo
- » Detectores portátiles multigás, que se utilizan para acceder a espacios cerrados y cumplir con la normativa
- » Detectores portátiles multigás, que se utilizan para proteger de manera temporal una zona durante las actividades de construcción y mantenimiento del emplazamiento

Servicio y Asistencia Técnica

En Honeywell Analytics creemos en la importancia de ofrecer un buen servicio y atención al cliente. Nuestro compromiso clave consiste en conseguir la plena y total satisfacción del cliente. Aquí detallamos sólo algunos de los servicios que ofrecemos:

- » Servicio técnico completo
- » Equipo de expertos a su disposición para responder a sus preguntas y consultas
- » Talleres con todo el equipo necesario para garantizar una respuesta rápida en las reparaciones
- » Completa red de ingenieros de servicio
- » Formación sobre el uso y mantenimiento de productos
- » Servicio de calibración móvil
- » Programas personalizados de mantenimiento preventivo/correctivo
- » Garantías ampliadas para los productos

Para más información

www.honeywellanalytics.com

Centros de contacto y atención al cliente:

Europa, Oriente Medio, África, India

Life Safety Distribution AG
Weiherallee 11a
CH-8610 Uster
Switzerland
Tel: +41 (0)44 943 4300
Fax: +41 (0)44 943 4398
India Tel: +91 124 4752700
gasdetection@honeywell.com

Américas

Honeywell Analytics Inc.
405 Barclay Blvd.
Lincolnshire, IL 60069
USA
Tel: +1 847 955 8200
Toll free: +1 800 538 0363
Fax: +1 847 955 8210
detectgas@honeywell.com

Asia Océano Pacífico

Honeywell Analytics Asia Pacific
#508, Kolon Science Valley (I)
187-10 Guro-Dong, Guro-Gu
Seoul, 152-050
Korea
Tel: +82 (0)2 6909 0300
Fax: +82 (0)2 2025 0329
analytics.ap@honeywell.com

Servicios Técnicos

EMEA: HAexpert@honeywell.com
US: ha.us.service@honeywell.com
AP: ha.ap.service@honeywell.com

www.honeywell.com

Nota:

Se ha puesto el máximo empeño en garantizar la exactitud de la información contenida en esta publicación; no obstante, declinamos toda responsabilidad por los posibles errores u omisiones. Se pueden producir cambios tanto en los datos como en la legislación, por lo que se recomienda encarecidamente obtener copias actualizadas de la legislación, las normas y las instrucciones. Esta publicación no constituye la base de un contrato.

H_Sensepoint_DS0326_V6_ES

01/12

© 2012 Honeywell Analytics

Honeywell